

HISTORIC ACROPOLIS RALLY  
22-24 MAY 2026  
FIA HISTORIC RALLY EUROPEAN CHAMPIONSHIP | OMAE ΟΜΟΣΠΟΝΔΙΑ ΟΡΓΑΝΩΣΗΣ ΑΓΩΝΩΝ ΑΥΤΟΚΙΝΗΤΩΝ

HISTORIC ACROPOLIS  
RALLY '26

# RALLY GUIDE / ΟΔΗΓΟΣ ΑΓΩΝΑ



FIA HISTORIC RALLY EUROPEAN CHAMPIONSHIP | OMAE ΟΜΟΣΠΟΝΔΙΑ ΟΡΓΑΝΩΣΗΣ ΑΓΩΝΩΝ ΑΥΤΟΚΙΝΗΤΩΝ  
22-24 MAY 2026



ΧΡΗΦΟΣ ΕΠΙΚΟΙΝΩΝΙΑΣ  
COSMOTV



## ΕΥΡΩΠΑΪΚΟ ΠΡΩΤΑΘΛΗΜΑ ΡΑΛΛΥ ΧΩΜΑΤΟΣ ΙΣΤΟΡΙΚΩΝ ΑΥΤΟΚΙΝΗΤΩΝ

### ΙΣΤΟΡΙΚΟ ΡΑΛΛΥ ΑΚΡΟΠΟΛΙΣ 2026

22-24 ΜΑΙΟΥ 2025

## ΟΔΗΓΟΣ ΑΓΩΝΑ

### ΠΕΡΙΕΧΟΜΕΝΑ

1 ΕΙΣΑΓΩΓΗ – ΚΑΛΩΣΟΡΙΣΜΑ .....	3
2 ΣΤΟΙΧΕΙΑ ΕΠΙΚΟΙΝΩΝΙΑΣ .....	4
3 ΓΡΑΦΕΙΟ ΤΥΠΟΥ / ΔΙΑΠΙΣΤΕΥΣΕΙΣ.....	4
4 ΠΡΟΓΡΑΜΜΑ ΚΑΤΑ ΤΗ ΔΙΑΡΚΕΙΑ ΤΟΥ ΑΓΩΝΑ.....	5
5 ΣΗΜΑΝΤΙΚΕΣ ΠΛΗΡΟΦΟΡΙΕΣ ΠΡΙΝ ΤΗ ΔΙΕΞΑΓΩΓΗ ΤΟΥ ΑΓΩΝΑ .....	5
6 ΣΗΜΑΝΤΙΚΕΣ ΠΛΗΡΟΦΟΡΙΕΣ ΚΑΤΑ ΤΗ ΔΙΑΡΚΕΙΑ ΤΟΥ ΑΓΩΝΑ .....	8
7 ΤΕΛΕΤΗ ΛΗΞΗΣ ΚΑΙ ΑΠΟΝΟΜΗ .....	10
8 ΓΕΝΙΚΕΣ ΠΛΗΡΟΦΟΡΙΕΣ.....	10
9 ΛΑΜΙΑ.....	14
10 ΑΞΙΟΘΕΑΤΑ ΣΤΗ ΣΤΕΡΕΑ ΕΛΛΑΔΑ.....	16
11 ΠΕΡΙΒΑΛΛΟΝΤΙΚΗ ΠΟΛΙΤΙΚΗ.....	22
12 ΝΙΚΗΤΕΣ .....	24
ΠΑΡΑΡΤΗΜΑ Α .....	26



## 1. ΕΙΣΑΓΩΓΗ ΚΑΛΩΣΟΡΙΣΜΑ

*Αγαπητοί φίλοι του Ιστορικού Ράλλυ Ακρόπολις,*

*Η φετινή διοργάνωση σηματοδοτεί ένα ιδιαίτερα σημαντικό ορόσημο, καθώς οι αγώνες ράλλυ χρώματος Ιστορικών Αυτοκινήτων εντάσσονται σε ένα αυτόνομο και θεσμικά αναγνωρισμένο πρωτάθλημα. Η εξέλιξη αυτή αναδεικνύει τη σημασία της διατήρησης και προβολής της αγωνιστικής κληρονομιάς, ενώ παράλληλα ενισχύει τη δυναμική του θεσμού σε ευρωπαϊκό επίπεδο, με αγώνες που διεξάγονται σε χώρες με παράδοση στους αγώνες ράλλυ χρώματος όπως η Πορτογαλία, η Ελλάδα, η Φινλανδία, η Σουηδία και η Ιταλία.*

*Τα ιστορικά αυτοκίνητα αποτελούν ζωντανό φορέα της πολιτιστικής και αθλητικής μας κληρονομιάς. Μέσα από τη συμμετοχή τους, αναβιώνουν στιγμές του παρελθόντος και αναδεικνύεται η διαχρονική εξέλιξη του μηχανοκίνητου αθλητισμού, ενισχύοντας τη σύνδεση ανάμεσα στις διαφορετικές γενιές των φίλων του αθλήματος*

*Ιδιαίτερη σημασία έχει το γεγονός ότι, για πρώτη φορά από την αναγέννηση του αγώνα, το κέντρο της διοργάνωσης φιλοξενείται στη Λαμία, σημείο αναφοράς για τον ελληνικό μηχανοκίνητο αθλητισμό. Η εκκίνηση από τις Θερμοπύλες και ο τερματισμός κάτω από τον Ιερό Βράχο της Ακρόπολης προσδίδουν στη διοργάνωση έναν έντονο ιστορικό και συμβολικό χαρακτήρα.*

*Η επιτυχία της διοργάνωσης στηρίζεται στην άριστη συνεργασία με την Περιφέρεια Στερεάς Ελλάδας και Θεσσαλίας, τον Δήμο Λαμιέων, καθώς και με τους δήμους των περιοχών από τις οποίες διέρχεται ο αγώνας. Η συμβολή τους είναι καθοριστική για την ασφαλή και άρτια διεξαγωγή του.*

*Το αγωνιστικό σκέλος περιλαμβάνει ειδικές διαδρομές υψηλών απαιτήσεων και ιστορικής σημασίας. Η ειδική διαδρομή «Ταρζάν», με εκκίνηση από την καλύβα του Γιώργου Μπούργου, αποτελεί μία από τις πλέον εμβληματικές διαδρομές του αγώνα. Η ιστορική διαδρομή «Μακρυρράχη» και «Αχλαδιά» στον Δήμο Σμοκόβου, που διαδραματίζει κεντρικό ρόλο στο φετινό πρόγραμμα, και η νυχτερινή ειδική «Στύρφακα», συμπληρώνουν, με τις ήδη γνωστές διαδρομές, ένα ολοκληρωμένο, απαιτητικό και συναρπαστικό τριήμερο πρόγραμμα.*

*Στο πλαίσιο της ίδιας διοργάνωσης διεξάγεται και ο αγώνας Regularity, ο οποίος θα φιλοξενηθεί στην Θεσσαλία στην Λίμνη Πλαστήρα και θα διασχίσει σημαντικές περιοχές της Στερεάς Ελλάδας, της Θεσσαλίας και της Ηπείρου, αναδεικνύοντας τον ευρύτερο γεωγραφικό και πολιτιστικό πλούτο της χώρας μας.*

*Η Ομοσπονδία, έχει λάβει από το 2025 την περιβαλλοντική πιστοποίηση «one star» της FIA και δεσμεύεται για την προστασία του περιβάλλοντος. Το Ιστορικό Ράλλυ Ακρόπολις είναι μια διοργάνωση η οποία συμβάλλει στην περιβαλλοντική προστασία, σύμφωνα με την Πολιτική Περιβάλλοντος της OMAE και όλοι, συντελεστές και συμμετέχοντες, οφείλουν να συμμορφώνονται με την πολιτική αυτή.*

*Από καρδιάς ευχαριστώ τον Ελληνικό Ερυθρό Σταυρό, την COSMOTE TV, τα μέσα ενημέρωσης καθώς και τα Σώματα Ασφαλείας, για την αφοσίωση, την παρουσία και την πολύτιμη στήριξη τους.*

*Είμαστε στην εκκίνηση ενός αγώνα και, ταυτόχρονα, στην αρχή ενός νέου ονείρου για τον επόμενο.*

*Εύχομαι σε όλους τους συμμετέχοντες καλή επιτυχία και έναν ασφαλή αγώνα !*

*Φωτεινή Ψαρράκου*

*Πρόεδρος Ομοσπονδίας Μηχανοκίνητου Αθλητισμού Ελλάδας-OMAE*



## 2. ΣΤΟΙΧΕΙΑ ΕΠΙΚΟΙΝΩΝΙΑΣ

### Στοιχεία Επικοινωνίας Διοργανωτή

#### ΤΟΠΟΣ: ΑΘΗΝΑ

ΟΜΟΣΠΟΝΔΙΑ ΜΗΧΑΝΟΚΙΝΗΤΟΥ ΑΘΛΗΤΙΣΜΟΥ ΕΛΛΑΔΑΣ – ΟΜΑΕ

Διεύθυνση: Λεωφόρος Ολυμπιονίκη Σπύρου Λούη 1 – ΟΑΚΑ – ΠΟΔΗΛΑΤΟΔΡΟΜΙΟ (ΕΙΣΟΔΟΣ ΣΤ΄) – ΜΑΡΟΥΣΙ – Τ. Κ. 15123

Τηλ: +30 210 6892000

E-mail: [info@omae-epa.gr](mailto:info@omae-epa.gr), [fia\\_office@omae-epa.gr](mailto:fia_office@omae-epa.gr)

Web: [www.historicacropolis.gr](http://www.historicacropolis.gr)

Στίγμα GPS: 38.040106, 23.779566

#### ΑΡΧΗΓΕΙΟ ΑΓΩΝΑ

ΔΕΥΤΕΡΑ 18.05.26 – ΚΥΡΙΑΚΗ 24.05.26

#### ΤΟΠΟΣ: ΛΑΜΙΑ

#### ΠΑΝΕΛΛΗΝΙΑ ΕΚΘΕΣΗ ΛΑΜΙΑΣ

Διεύθυνση: Γ. Γεννηματά, Λαμία, Τ. Κ. 35131

Τηλ: +30 6973553199

E-mail: [info@omae-epa.gr](mailto:info@omae-epa.gr), [fia\\_office@omae-epa.gr](mailto:fia_office@omae-epa.gr)

Web: [www.historicacropolis.gr](http://www.historicacropolis.gr)

Στίγμα GPS: 38.890139, 22.447936

#### ΩΡΑΡΙΟ ΑΡΧΗΓΕΙΟΥ ΑΓΩΝΑ

Δευτέρα	18.05.26	07:30 – 18:00
Τρίτη	19.05.26	07:30 – 18:00
Τετάρτη	20.05.26	07:30 – 18:00
Πέμπτη	21.05.26	07:30 – 21:30
Παρασκευή	22.05.26	08:00 – 23:30
Σάββατο	23.05.26	07:30 – 22:30
Κυριακή	24.05.26	07:30 – 20:00

## 3. ΓΡΑΦΕΙΟ ΤΥΠΟΥ / ΔΙΑΠΙΣΤΕΥΣΕΙΣ

### ΓΡΑΦΕΙΟ ΤΥΠΟΥ

#### ΤΟΠΟΣ: ΛΑΜΙΑ

Πανελλήνια Έκθεση Λαμίας

Διεύθυνση: Γ. Γεννηματά, Λαμία, Τ.Κ. 35131

Στίγμα GPS: 38.890139, 22.447936

E-mail: [pressomaeoffice@gmail.com](mailto:pressomaeoffice@gmail.com)

Web: [www.historicacropolis.gr](http://www.historicacropolis.gr)

#### ΩΡΑΡΙΟ

Πέμπτη	21.05.26	08:00 – 20:30
Παρασκευή	22.05.26	08:00 – 23:30
Σάββατο	23.05.26	07:30 – 22:30
Κυριακή	24.05.26	07:30 – 20:00

#### 4. ΠΡΟΓΡΑΜΜΑ ΚΑΤΑ ΤΗ ΔΙΑΡΚΕΙΑ ΤΟΥ ΑΓΩΝΑ

Παρακαλούμε βρείτε το πρόγραμμα στον Συμπληρωματικό Κανονισμό στο [www.historicacropolis.gr](http://www.historicacropolis.gr) και στην εφαρμογή Sportity (κωδικός: **SPO26HACROPOLIS** για SPORTING ή **REG26HACROPOLIS** για REGULARITY).

##### 4.1 ΕΠΙΣΗΜΟΣ ΠΙΝΑΚΑΣ ΑΝΑΚΟΙΝΩΣΕΩΝ

Ηλεκτρονικός πίνακας ανακοινώσεων στην εφαρμογή Sportity (κωδικός: **SPO26HACROPOLIS** για SPORTING ή **REG26HACROPOLIS** για REGULARITY) και στο [www.historicacropolis.gr](http://www.historicacropolis.gr)

##### 4.2 ΥΠΕΥΘΥΝΟΙ ΣΧΕΣΕΩΝ ΜΕ ΑΓΩΝΙΖΟΜΕΝΟΥΣ



**ΟΝΟΜΑ: ΦΙΛΙΠΠΟΣ ΠΑΠΑΣΤΑΘΟΠΟΥΛΟΣ**  
**ΤΗΛ: +30 6932155385**  
**ΓΛΩΣΣΕΣ: ΑΓΓΛΙΚΑ - ΙΑΠΩΝΙΚΑ-  
ΓΕΡΜΑΝΙΚΑ**



**ΟΝΟΜΑ: ΚΩΝΣΤΑΝΤΙΝΑ ΚΑΡΑΜΑΝΙΔΟΥ**  
**ΤΗΛ: +30 6936513417**  
**ΓΛΩΣΣΕΣ: ΑΓΓΛΙΚΑ**

**Οι ΥΠΕΥΘΥΝΟΙ ΣΧΕΣΕΩΝ ΜΕ ΑΓΩΝΙΖΟΜΕΝΟΥΣ θα φορούν κόκκινο γιλέκο με το κείμενο CRO για να είναι αναγνωρίσιμοι.**

**Οι ΥΠΕΥΘΥΝΟΙ ΣΧΕΣΕΩΝ ΜΕ ΑΓΩΝΙΖΟΜΕΝΟΥΣ θα παρευρίσκονται στους Διοικητικούς Ελέγχους, στον Τεχνικό Έλεγχο, στην Τελετή Εκκίνησης, στην αρχή και στο τέλος του 1<sup>ου</sup>, 2<sup>ου</sup> και 3<sup>ου</sup> σκέλους, στο Service Park, στις Ανασυγκροτήσεις και στον τερματισμό του αγώνα.**

**Ένα λεπτομερές πρόγραμμα των ΥΠΕΥΘΥΝΩΝ ΣΧΕΣΕΩΝ ΜΕ ΑΓΩΝΙΖΟΜΕΝΟΥΣ θα αναρτηθεί στον επίσημο πίνακα ανακοινώσεων, στην επίσημη σελίδα του αγώνα και θα διανεμηθεί στους αγωνιζόμενους κατά τον Διοικητικό έλεγχο.**

#### 5. ΣΗΜΑΝΤΙΚΕΣ ΠΛΗΡΟΦΟΡΙΕΣ ΠΡΙΝ ΤΗΝ ΔΙΕΞΑΓΩΓΗ ΤΟΥ ΑΓΩΝΑ

**5.1 ΔΙΟΙΚΗΤΙΚΟΣ ΕΛΕΓΧΟΣ (για πληρώματα που δεν θα πάρουν μέρος στο SHAKEDOWN)**

**ΠΑΡΑΣΚΕΥΗ 22.05.2026**

**Ώρα 09:00 – 14:00**



**ΤΟΠΟΘΕΣΙΑ ΓΡΑΜΜΑΤΕΙΑΣ ΑΓΩΝΑ  
ΛΑΜΙΑ**

Πανελλήνια Έκθεση Λαμίας  
Διεύθυνση: Γ. Γεννηματά, Λαμία, Τ.Κ. 35131  
Τηλ.: +30 6973553199  
Στίγμα GPS: 38.890139, 22.447936

E-Mail: [info@omae-epa.gr](mailto:info@omae-epa.gr), [fia\\_office@omae-epa.gr](mailto:fia_office@omae-epa.gr)  
Web: [www.historicacropolis.gr](http://www.historicacropolis.gr)

**ΔΙΟΙΚΗΤΙΚΟΣ ΕΛΕΓΧΟΣ (για πληρώματα που θα πάρουν μέρος στο SHAKEDOWN)  
ΠΕΜΠΤΗ 21.05.2026**

Ώρα 13:00 – 16:00  
ΤΟΠΟΘΕΣΙΑ ΓΡΑΜΜΑΤΕΙΑΣ ΑΓΩΝΑ  
ΛΑΜΙΑ  
Πανελλήνια Έκθεση Λαμίας  
Διεύθυνση: Γ. Γεννηματά, Λαμία, Τ.Κ. 35131  
Τηλ.: +30 6973553199  
Στίγμα GPS: 38.890139, 22.447936

E-Mail: [info@omae-epa.gr](mailto:info@omae-epa.gr), [fia\\_office@omae-epa.gr](mailto:fia_office@omae-epa.gr)  
Web: [www.historicacropolis.gr](http://www.historicacropolis.gr)

**5.2. ΕΓΓΡΑΦΑ ΠΟΥ ΑΠΑΙΤΟΥΝΤΑΙ**

Κατά το Διοικητικό έλεγχο πρέπει να ελεγχθούν τα παρακάτω έγγραφα και να επαληθευτούν τα στοιχεία της Δήλωσης Συμμετοχής.

- Η αγωνιστική άδεια του Διαγωνιζόμενου
- Οι αγωνιστικές άδειες Οδηγού και Συνοδηγού
- Το δίπλωμα οδήγησης σε ισχύ Οδηγού και Συνοδηγού
- Άδεια εκκίνησης από τη μητρική ομοσπονδία (υποχρεωτικό για όλους τους Διαγωνιζόμενους και/ή Οδηγούς εκτός των Ελλήνων)
- Συμπλήρωση και έλεγχος όλων των στοιχείων της Δήλωσης Συμμετοχής
- Ασφάλεια προσωπικού ατυχήματος σε ισχύ για τους εκτός Ευρωπαϊκής Ένωσης οδηγούς
- Έγγραφα Αυτοκινήτου
- Σε ισχύ FIA HTP για το αυτοκίνητο
- Ενημερωμένο και έγκυρο Τεχνικό Διαβατήριο Ιστορικών Αυτοκινήτων (HTP) της FIA για το αγωνιστικό όχημα, ή αντίγραφο της αίτησης HTP που έχει ήδη υποβληθεί στην FIA.

**5.3. RALLY SAFETY TRACKING SYSTEM AND TIMING TRANSPODER**

Παραλαβή του Tracking System:



ΠΑΡΑΣΚΕΥΗ 22.05.26 09:00 – 14:00 κατά την διάρκεια του Διοικητικού – Τεχνικού ελέγχου (Παρακαλούμε να συμβουλευτείτε τον Συμπληρωματικό Κανονισμό)

Οι διαγωνιζόμενοι πρέπει να καταθέσουν το ποσό των 100 ευρώ ως εγγύηση, το οποίο θα επιστραφεί πλήρως κατά την επιστροφή του Tracker.

Επιστροφή του Tracking System:

Κυριακή 24.05.26, στον τερματισμό του αγώνα (ΑΚΡΟΠΟΛΗ)

Η συσκευή θα επιστραφεί μετά τον τερματισμό.

Οποιοδήποτε πρόβλημα παρουσιαστεί κατά τη χρήση της συσκευής παρακαλούμε επικοινωνήστε με την εταιρεία Trail Track, κο Σιδέρη τηλ.: +30 694 436 8469

Οδηγίες εγκατάστασης ΠΑΡΑΡΤΗΜΑ Α

#### 5.4 ΔΙΑΔΙΚΑΣΙΑ ΕΓΓΡΑΦΗΣ ΕΛΑΣΤΙΚΩΝ | FIA EHRC 2026.

Η FIA επιβεβαιώνει ότι η παρακάτω διαδικασία θα εφαρμοστεί για την εγγραφή ελαστικών για όλους τους εγγεγραμμένους διαγωνιζόμενους πρωταθλήματος, wildcard και εκτός πρωταθλήματος στις διοργανώσεις FIA EHRC το 2026. Για λόγους σαφήνειας, εάν έχετε δηλώσει συμμετοχή στον αγώνα μέσω της ιστοσελίδας εγγραφών της FIA, αυτή είναι η ίδια διαδικασία που χρησιμοποιήθηκε κατά τη σεζόν του 2025.

Διαδικασία εγγραφής ελαστικών 2026:

Δεν είναι πλέον απαραίτητο να προσκομίσετε τα ελαστικά σας στον τεχνικό έλεγχο πριν από την έναρξη του αγώνα.

Το 2026, κάθε διαγωνιζόμενος πρέπει να χρησιμοποιεί σε όλες τις περιπτώσεις ένα επίσημο έντυπο εγγραφής ελαστικών της FIA (SPORTITY κωδικός: **FIAEHRC**). Αυτό πρέπει να συμπληρώνεται αμέσως μόλις τοποθετηθούν ελαστικά στο αγωνιστικό σας όχημα κατά τη διάρκεια του αγωνιστικού Σαββατοκύριακου.

Στα ράλλυ ασφάλτου, μπορείτε να χρησιμοποιήσετε έως 16 ελαστικά κατά τη διάρκεια του αγώνα. Μόνο στα ράλλυ χωμάτινης διαδρομής, το όριο θα είναι έως 20 ελαστικά. Υπάρχουν ξεχωριστά έντυπα για άσφαλτο και χωμάτινη διαδρομή.

Πριν/κατά τη διάρκεια του Ράλλυ, η FIA θα σφραγίσει το έντυπο καταχώρισης ελαστικών σας για να διασφαλίσει ότι χρησιμοποιείται το σωστό έντυπο. Θα λάβετε ένα έντυπο κατά τον τεχνικό έλεγχο ή κατά τους διοικητικούς ελέγχους.

Κάθε φορά που θέλετε να καταχωρίσετε ένα ελαστικό για τοποθέτηση στο όχημα, πρέπει να εισάγετε τη μάρκα του ελαστικού (για παράδειγμα, Pirelli, Michelin, Hankook κ.λπ.) και να γράψετε καθαρά τον αριθμό του γραμμωτού κώδικα της FIA που βρίσκεται στο ελαστικό.



Η FIA συνιστά να φυλάσσεται το έγγραφο μέσα σε διαφανή πλαστική θήκη για την περίπτωση βροχερού καιρού. Οι διαγωνιζόμενοι μπορούν να εκτυπώσουν το δικό τους έγγραφο και να το χρησιμοποιήσουν στον αγώνα, εφόσον ο αριθμός συμμετοχής και το όνομα του Ράλλυ αναγράφονται σαφώς σε αυτό. Η FIA θα ελέγχει και θα σφραγίζει τα έγγραφα καταχώρισης ελαστικών κατά τη διάρκεια του αγώνα, προκειμένου να διασφαλίσει τη συμμόρφωση με την απαίτηση αυτή.

Εάν το έντυπο δεν βρίσκεται στο αγωνιστικό όχημα κατά τη διάρκεια τυχόν ελέγχου, η μη συμμόρφωση αυτή θα αναφερθεί στους Αγωνοδίκες του Αγώνα.

Δεν υπάρχει λόγος να απευθυνθείτε σε εντεταλμένο της FIA στο σέρβις, στην περίπτωση που έχετε συμπεριλάβει νέα λάστιχα στο έντυπο. Θυμηθείτε να συμπεριλάβετε στο έντυπο και το εφεδρικό ελαστικό που βρίσκεται στο αυτοκίνητο!

Πρέπει να λάβετε υπόψη ότι το έντυπο αυτό αποτελεί ακριβή καταγραφή των ελαστικών που είναι τοποθετημένα στο όχημα. Στο έντυπο πρέπει να περιλαμβάνονται μόνο τα ελαστικά που είναι τοποθετημένα στο όχημα, συμπεριλαμβανομένου του εφεδρικού τροχού/ελαστικών.

## **6. ΣΗΜΑΝΤΙΚΕΣ ΠΛΗΡΟΦΟΡΙΕΣ ΚΑΤΑ ΤΗ ΔΙΑΡΚΕΙΑ ΤΟΥ ΑΓΩΝΑ**

### **6.1. ΕΝΑΡΞΗ ΤΟΥ ΑΓΩΝΑ**

Ο κατάλογος των πληρωμάτων που γίνονται δεκτά και οι ακριβείς ώρες εκκίνησης θα δημοσιευτούν στην εφαρμογή SPORTITY (κωδικός: **SPO26HACROPOLIS** για SPORTING ή **REG26HACROPOLIS** για REGULARITY).

Για τις κάρτες χρόνου (καρνέ) παρακαλώ συμβουλευτείτε τον Συμπληρωματικό Κανονισμό.

### **6.2 ΧΩΡΟΙ ΣΕΡΒΙΣ**

Οι διαγωνιζόμενοι και τα συνεργεία τους, παρακαλούνται να χειρίζονται πολύ προσεκτικά τα καύσιμα, το πετρέλαιο και άλλες υγρές ουσίες.

Τα προστατευτικά εδάφους, τα οποία μπορούν να απορροφήσουν το πετρέλαιο και το αέριο, πρέπει να τοποθετούνται κάτω από τα αυτοκίνητα των διαγωνιζομένων όποτε γίνεται σέρβις.

### **6.3. ΑΝΕΦΟΔΙΑΣΜΟΣ**

Ο ανεφοδιασμός επιτρέπεται μόνο σε ζώνες ανεφοδιασμού (RZ) και σε εμπορικά πρατήρια καυσίμων που σημειώνονται στο Road Book ή εγκρίνονται από το διοργανωτή με ανακοίνωση/υπόμνημα ή δελτίο πληροφοριών. Τα αυτοκίνητα των αγωνιζομένων μπορούν να εφοδιάζονται στις RZ από τα δικά τους δοχεία βενζίνης με την βοήθεια των μελών της ομάδας τους ή στους σταθμούς καυσίμων με εμπορικά διαθέσιμα καύσιμα χωρίς καμία βοήθεια από τα μέλη της ομάδας τους (FIA Appendix K, article 3.9).



Απαγορεύεται αυστηρά ο ανεφοδιασμός καυσίμων στα Service Parks και στα τμήματα του δρόμου (εκτός από τις ζώνες ανεφοδιασμού RZ που αναφέρονται στο Road Book).

Ο κινητήρας πρέπει να είναι σταματημένος και το πλήρωμα πρέπει να παραμένει εκτός αυτοκινήτου κατά τη διάρκεια του ανεφοδιασμού.

Ο αγωνιζόμενος είναι υποχρεωμένος να προστατεύσει το έδαφος με ένα απορροφητικό στρώμα ή ένα κιτ περιβαλλοντικής διαρροής το οποίο θα αποτελείται από ένα απορροφητικό πάνω μέρος και ένα αδιαπέραστο κάτω μέρος.

Ο αγωνιζόμενος είναι αποκλειστικά υπεύθυνος για τον ανεφοδιασμό. Για λόγους ασφαλείας το ρεζερβουάρ καυσίμου πρέπει να είναι όσο το δυνατόν πιο άδειο κατά την είσοδο στο Parc Fermé.

Όλοι οι αγωνιζόμενοι επιτρέπεται να ανεφοδιάζονται με καύσιμα μόνο σε Ζώνη Ανεφοδιασμού (RZ) ή σε Εμπορικό Σταθμό Ανεφοδιασμού, όπως αναφέρεται στο Road Book ή έχει εγκριθεί από τον διοργανωτή της διοργάνωσης σε ανακοίνωση ή δελτίο του CoC.

Τα αυτοκίνητα των διαγωνιζομένων μπορούν να ανεφοδιαστούν με καύσιμα από βαρέλια/δοχεία εντός μιας επίσημης Ζώνης Ανεφοδιασμού (RZ). Δύο μέλη της ομάδας που διαθέτουν πάσο μπορούν να έχουν πρόσβαση στην επίσημη RZ για να βοηθήσουν κάθε πλήρωμα. Για να έχουν πρόσβαση στη ζώνη ανεφοδιασμού, όλα τα μέλη της ομάδας πρέπει να φορούν ρούχα που παρέχουν επαρκή προστασία από τη φωτιά και περιλαμβάνουν τουλάχιστον: μακρύ παντελόνι, μπλούζα με μακριά μανίκια, κλειστά παπούτσια, κουκούλα και γάντια.

Σύμφωνα με τους Αθλητικούς Κανονισμούς της EHRC – Άρθρο 61.2.4, κάθε διαγωνιζόμενος θα είναι υπεύθυνος να χρησιμοποιεί τα περιβαλλοντικά χαλιά, τα οποία παρέχει η διοργάνωση, για την προστασία του εδάφους κατά τη διάρκεια του ανεφοδιασμού των αυτοκινήτων.

#### **6.4. ΣΤΑΣΗ ΣΕ ΕΙΔΙΚΗ ΔΙΑΔΡΟΜΗ – ΣΗΜΑΤΑ SOS/OK**

Οι αγωνιζόμενοι πρέπει να χρησιμοποιούν το σήμα SOS για να ζητήσουν ιατρική βοήθεια για τραυματίες. Οι κριτές έχουν ενημερωθεί για τη σημασία του. Δείξτε το στους κριτές και στους συναθλητές σας, ώστε να ξέρουν να καλέσουν βοήθεια. Εάν δείτε αυτό το σήμα να δίνεται από άλλον αγωνιζόμενο, παρακαλούμε να ενημερώσετε στο πλησιέστερο δυνατό σημείο (στις Ειδικές Διαδρομές στους Ενδιάμεσους ή στην εκκίνηση/τερματισμό. Εάν δεν χρειάζεστε ιατρική βοήθεια, τοποθετήστε το σήμα OK στο αυτοκίνητο ώστε να είναι ορατό για τους άλλους αγωνιζόμενους.

#### **6.5 ΕΓΚΑΤΑΛΕΙΨΗ**

Εάν το πλήρωμα πρέπει να εγκαταλείψει τον αγώνα, πρέπει να ειδοποιήσει το Αρχηγείο του αγώνα. Ο αριθμός τηλεφώνου βρίσκεται στο Road Book. Μην ξεχάσετε να παραλάβετε το FIA HTP από το Αρχηγείο του αγώνα σε περίπτωση εγκατάλειψης. Οχήματα που έχουν μείνει κατά μήκος μιας Ειδικής Διαδρομής μπορούν να παραληφθούν μόνο αφού η Ε.Δ. έχει ανοίξει για τη δημόσια κυκλοφορία, εκτός αν επιτραπεί νωρίτερα από το Αρχηγείο του αγώνα.

##### **6.5.1 ΕΠΑΝΕΚΚΙΝΗΣΗ ΜΕΤΑ ΑΠΟ ΕΓΚΑΤΑΛΕΙΨΗ**



Παρακαλώ να συμβουλευτείτε τον Συμπληρωματικό Κανονισμό.

## 7. ΤΕΛΕΤΗ ΛΗΞΗΣ ΚΑΙ ΑΠΟΝΟΜΗ

Η τελετή λήξης θα γίνει στην Ακρόπολη των Αθηνών.

Για να τερματίσουν οι οδηγοί πρέπει να περάσουν το Σταθμό Ελέγχου Χρόνου TC 13B.

Οι οδηγοί δεν επιτρέπεται να αφήσουν τα αυτοκίνητα τους πριν την απονομή των βραβείων για να διασφαλιστεί ότι τα αυτοκίνητα θα μπορούν να τοποθετηθούν στη σωστή σειρά χωρίς προβλήματα. Από το χώρο αναμονής, οι κριτές θα οδηγήσουν τους αγωνιζόμενους στη ράμπα τερματισμού.

Τα πληρώματα που θα βρίσκονται από την 3<sup>η</sup> έως την 1<sup>η</sup> θέση, θα οδηγηθούν για να τερματίσουν πρώτα στο βάθρο και να δώσουν συνέντευξη.

Τα υπόλοιπα πληρώματα θα οδηγηθούν στη ράμπα τερματισμού και μετά στο parc fermé. Τα έπαθλα των κατηγοριών και των κλάσεων θα δοθούν στα πληρώματα στην τελετή απονομής. **Σημειώστε ότι τα αγωνιστικά αυτοκίνητα υπόκεινται στους κανονισμούς του Parc Fermé καθ' όλη τη διάρκεια από την είσοδο στο TC 13B έως το τέλος του Parc Fermé. Το Parc Fermé θα ανοίξει όταν δημοσιευθούν οι κατατάξεις.**

## 8. ΓΕΝΙΚΕΣ ΠΛΗΡΟΦΟΡΙΕΣ

### 8.1. ΓΡΑΦΕΙΟ ΕΞΥΠΗΡΕΤΗΣΗΣ

Για οποιαδήποτε πληροφορία όσον αφορά εισιτήρια, διαμονή, διατροφή κλπ. μπορείτε να επικοινωνείτε με το [fia\\_office@omae-epa.gr](mailto:fia_office@omae-epa.gr) (κυρία Κωστάλα).

### 8.2 ΞΕΝΟΔΟΧΕΙΑ ΣΤΗ ΛΑΜΙΑ

#### HOTEL FTHIA

<https://fthiahotel.gr/>

τηλ: 0030 2231 053111

#### HOTEL ATHINA

<https://hotelathinalamia.gr/>

τηλ: 0030 2231 0 27700

#### HOTEL ELENA

τηλ: 0030 2231025025

#### HOTEL SAMARAS

<https://www.samarashotel.com.gr/>

τηλ: 0030 2231028971

### 8.3 ΞΕΝΟΔΟΧΕΙΑ ΣΤΗΝ ΥΠΑΤΗ (κοντά στη Λαμία, περίπου 18χλμ.)

#### ΠΡΙΓΚΗΠΙΚΟΝ/ HOTEL PRIGIRIKON SUITES AND LOFT

#### LOUTRA YPATIS

<https://www.prigipikonhotel.gr/>



[prigip@otenet.gr](mailto:prigip@otenet.gr)  
τηλ: +30 2231059312

#### **ΑΛΕΞΑΚΗΣ / ALEXAKIS HOTEL AND SPA**

<https://www.hotelalexakis.gr>  
[alexakishotel@yahoo.com](mailto:alexakishotel@yahoo.com)  
τηλ: +30 2231059380

#### **ΘΕΡΜΑ / THERMA HOTEL**

[www.thermahotel.gr](http://www.thermahotel.gr)  
[info@thermahotel.gr](mailto:info@thermahotel.gr)  
τηλ: +30 2231059151

#### **ΑΡΧΟΝΤΙΚΟ ΖΙΑΚΑ / ZIAKAS HOTEL**

<https://ziakas-hotel.gr/>  
[info@ziakas-hotel.gr](mailto:info@ziakas-hotel.gr)  
τηλ: +30 2231098080 -81-82-83

#### **HOTEL ENA**

[www.hotelena.gr/](http://www.hotelena.gr/)  
[hotelena@gmail.com](mailto:hotelena@gmail.com)  
τηλ: +30 22310 59108

#### **8.4 ΚΡΑΤΗΣΕΙΣ ΕΙΣΙΤΗΡΙΩΝ**

Για την κράτηση και έκδοση εισιτηρίων μπορείτε να επικοινωνείτε με την εταιρεία **SUPERFAST FERRIES**.

Τα πλοία της εταιρείας αναχωρούν από τα λιμάνια: Αγκόνα, Βενετία ή Μπάρι για Ηγουμενίτσα ή Πάτρα.

Παρέχεται έκπτωση 30% στα πληρώματα που θα έρθουν από το εξωτερικό (επιβάτες, Ι.Χ. οχήματα, φορτηγά, τρέιλερ) για τη συμμετοχή τους στο **Ιστορικό Ράλλυ Ακρόπολις 2026**, το διάστημα από Παρασκευή 15.05.26 έως και Τρίτη 26.05.26.

Για την κράτηση και έκδοση των εισιτηρίων, **είναι απαραίτητο να αναφέρετε ότι θα λάβετε μέρος στο Ιστορικό Ράλλυ Ακρόπολις 2026 – ΟΜΟΣΠΟΝΔΙΑ ΜΗΧΑΝΟΚΙΝΗΤΟΥ ΑΘΛΗΤΙΣΜΟΥ (ΟΜΑΕ)**

παρακαλούμε όπως επικοινωνήσετε:

#### **Για επιβάτες, Ι.Χ., βαν και τρέιλερ:**

Τηλ: +30 2108919800  
E-mail: [cc@attica-group.com](mailto:cc@attica-group.com)

#### **Για φορτηγά (για τα βαρέα οχήματα):**

Τηλ: +30 210 8919710  
E-mail: [adriatic.cargo.capacity@attica-group.com](mailto:adriatic.cargo.capacity@attica-group.com)



**Πριν την έκδοση των εισιτηρίων βεβαιωθείτε ότι η εγγραφή σας στο Ιστορικό Ράλλυ Ακρόπολις 2026 έχει γίνει αποδεκτή.**

#### **8.5 ΙΑΤΡΙΚΕΣ ΠΛΗΡΟΦΟΡΙΕΣ**

Γενικό Νοσοκομείο Λαμίας ,  
Διεύθυνση: Παπασιοπούλου Τέρμα, Λαμία , Τ.Κ. 35100  
Τηλ : +30 2231 356000

#### **8.6 ΑΡΙΘΜΟΙ ΕΚΤΑΚΤΟΥ ΑΝΑΓΚΗΣ**

Ασθενοφόρο: 166  
Αστυνομία: 100  
Πυροσβεστική: 199

#### **8.7 ΑΣΦΑΛΙΣΗ**

Όλα τα οχήματα που εισέρχονται στην Ελλάδα εκτός Ευρωπαϊκής Ένωσης πρέπει να έχουν έγκυρη πράσινη κάρτα (ασφάλεια κυκλοφορίας).

#### **8.8 ΚΑΝΟΝΕΣ ΚΥΚΛΟΦΟΡΙΑΣ**

- Οδηγείτε στη δεξιά πλευρά, προσπεράστε από την αριστερή.
- Οι οδηγοί και όλοι οι επιβάτες πρέπει να χρησιμοποιούν πάντα τις ζώνες ασφαλείας μπροστά και πίσω και οι μοτοσικλετιστές να φορούν κράνος.
- Οι οδηγοί πρέπει να έχουν πάντα μαζί τους την άδεια οδήγησης.
- Οι μεθυσμένοι οδηγοί υπόκεινται σε βαριές ποινές που μπορεί να φτάσουν μέχρι και φυλάκιση. Το νόμιμο όριο αλκοόλ στο αίμα για την οδήγηση είναι 0.25 mg/l (εξέταση αναπνοής) ή 0,5 g/l (εξέταση αίματος). Η αστυνομία μπορεί να σταματήσει τυχαία τους οδηγούς για να τους κάνει αλκοτέστ αναπνοής. Εάν σας ζητηθεί θα πρέπει να συμμορφωθείτε.

#### **8.9 ΟΡΙΑ ΤΑΧΥΤΗΤΑΣ**

- Κατοικημένες περιοχές 30 km/h
- Κύριοι δρόμοι 110 km/h
- Αυτοκινητόδρομοι 130 km/h

#### **8.10 ΚΥΚΛΟΦΟΡΙΑ ΣΤΟΝ ΑΥΤΟΚΙΝΗΤΟΔΡΟΜΟ ΑΘΗΝΑ – ΛΑΜΙΑ – ΘΕΣΣΑΛΟΝΙΚΗ ΓΙΑ ΟΧΗΜΑΤΑ ΩΦΕΛΙΜΟΥ ΦΟΡΤΙΟΥ ΑΝΩ ΤΟΥ 1,5 ΤΟΝΟΥ**

Κατά τη διάρκεια του Σαββατοκύριακου ισχύουν περιορισμοί στην κυκλοφορία βαρέων οχημάτων στους αυτοκινητόδρομους, Αθήνα-Λαμία (Νέα Οδός) και Εγνατία Οδό ως εξής: Τις Παρασκευές, στην έξοδο από Αθήνα προς Κόρινθο, Πάτρα ή Λαμία, από τις 16:00-21:00. Τις Κυριακές, στην είσοδο προς Αθήνα από Πάτρα-Κόρινθο ή Λαμία, από τις 15:00-22:00. Τα Σάββατα δεν ισχύουν περιορισμοί. Οι αγωνιζόμενοι πρέπει να τηρούν τους παραπάνω περιορισμούς.

#### **8.11 ΔΙΑΒΑΘΗΡΙΑ**

*Historic Acropolis Rally 2026*

*Rally Guide*



Οι πολίτες των χωρών της ΕΕ που έχουν υπογράψει τη Συμφωνία Σένγκεν μπορούν να εισέλθουν στην Ελλάδα είτε με δελτίο ταυτότητας είτε με διαβατήριο. Οι πολίτες άλλων χωρών μπορούν να εισέλθουν στην Ελλάδα με το διαβατήριο τους και, εφόσον απαιτείται, με Βίζα. Βλέπε: <https://www.mfa.gr/en/visas/visas-for-foreigners-traveling-to-greece/countries-requiring-or-not-requiring-visa.html>

#### **8.12 ΠΛΗΡΟΦΟΡΙΕΣ ΑΕΡΟΔΡΟΜΙΟΥ**

Το αεροδρόμιο της Αθήνας "ΕΛΕΥΘΕΡΙΟΣ ΒΕΝΙΖΕΛΟΣ" βρίσκεται στα Σπάτα.

Για όλες τις Διεθνείς και Εθνικές Αερογραμμές καλείτε στο κεντρικό τηλεφωνικό κέντρο του αεροδρομίου: +30 210 35 30 000

Η μεταφορά από και προς το αεροδρόμιο στην πόλη της Αθήνας γίνεται με ταξί, μετρό και λεωφορεία.

#### **8.13 ΝΟΜΙΣΜΑ**

Το νόμισμα που χρησιμοποιείται είναι το ευρώ (€)

#### **8.14 ΤΗΛΕΦΩΝΙΚΟΣ ΚΩΔΙΚΟΣ ΚΛΗΣΗΣ**

+30

#### **8.15 ΚΛΙΜΑ**

Η άνοιξη στην Ελλάδα είναι ήπια με ευχάριστες θερμοκρασίες.

#### **8.16 ΖΩΝΗ ΩΡΑΣ**

Greenwich Meantime GMT +3 hours

#### **8.17 ΓΛΩΣΣΑ**

Ελληνικά. Μιλάνε αγγλικά.

#### **8.18 ΠΑΡΟΧΗ ΡΕΥΜΑΤΟΣ**

Το ηλεκτρικό ρεύμα είναι 220V (volts). Τα βύσματα και οι πρίζες είναι ίδια με αυτά των ηπειρωτικών χωρών της Ευρωπαϊκής Ένωσης (διπολικό βύσμα).

#### **8.19 ΤΡΑΠΕΖΕΣ**

Οι τράπεζες λειτουργούν Δευτέρα έως Παρασκευή από τις 08:00 έως τις 14:00. Όλες οι τράπεζες χρησιμοποιούν ATM, τα οποία είναι ανοιχτά 24 ώρες το 24ωρο.

#### **8.20 ΠΙΣΤΩΤΙΚΕΣ ΚΑΡΤΕΣ**

Όλες οι κάρτες μεγάλων τραπεζών είναι ευρέως αποδεκτές σε ξενοδοχεία, εστιατόρια, σούπερ μάρκετ, καταστήματα.

#### **8.21 ΓΡΑΦΕΙΑ ΕΝΟΙΚΙΑΣΕΩΣ ΑΥΤΟΚΙΝΗΤΩΝ**

##### **AVIS**

- Γραφείο Αεροδρομίου Αθήνας, τηλ.: +30 210 3530579 (24ωρη εξυπηρέτηση)
- Αθήνα κέντρο (Λεωφ.Συγγρού 23), τηλ.: +30 210 3224951 ( 08:00-21:00)

##### **HERTZ**



- Γραφείο Αεροδρομίου Αθήνας, τηλ.: +30 210 3534900 (24ωρη εξυπηρέτηση)
- Αθήνα κέντρο (Λεωφ. Συγγρού 25), τηλ.: +30 211 1084400 (08:00-21:00)

## **EUROPECAR**

- Γραφείο Αεροδρομίου Αθήνας, τηλ.: +30 211 1903000 (24ωρη εξυπηρέτηση)
- Αθήνα κέντρο (Λεωφ. Συγγρού 28), τηλ.: +30 211 1903004 (08:30-20:30)

## **9. ΛΑΜΙΑ**

### **9.1 ΩΡΑΡΙΟ ΚΑΤΑΣΤΗΜΑΤΩΝ**

Καθημερινά 09:00- 14:00 και 18:00-20:30 εκτός απόγευμα Τετάρτης και Σαββάτου.  
Κυριακή κλειστά

### **9.2 ΦΑΡΜΑΚΕΙΑ**

Στο κέντρο της πόλης θα βρείτε τα παρακάτω φαρμακεία :

#### **Φαρμακείο ΑΛΤΑΝΗ** (5 λεπτά από το Κέντρο του αγώνα)

Διεύθυνση: Θερμοπύλων 67, Λαμία , Τ.Κ. 35100

τηλ: +30 2231031220

Ωράριο: Δευτέρα- Παρασκευή 08:00-21:00/Σάββατο 08:00-21:00, Κυριακή κλειστά

#### **Φαρμακείο ΑΝΤΖΟΥΛΗ** (στο κέντρο της πόλης)

Διεύθυνση: Ροζάκη Αγγελή 22, Λαμία, Τ.Κ. 35100

τηλ: +30 2231032462

Ωράριο: Δευτέρα- Παρασκευή 08:00-21:00/Σάββατο 08:00-21:00, Κυριακή κλειστά

#### **Φαρμακείο ΧΑΝΤΖΗ**(στο κέντρο της πόλης)

Διεύθυνση: Βύρωνος και Καραγιαννοπούλου 11, Λαμία, Τ.Κ. 35132

τηλ: +30 2231024782

Ωράριο: Δευτέρα- Παρασκευή 08:00-14:30 και 17:00-21:00 /Σάββατο 08:30-14:30, Κυριακή κλειστά

Υπάρχει πάντα ένα εφημερεύον/διανυκτερεύον φαρμακείο. Θα βρείτε τα στοιχεία του στην βιτρίνα κάθε φαρμακείου.

### **9.3 SUPER MARKETS**

Ωράριο: Δευτέρα-Παρασκευή 08:00-21:00, Σάββατο 08:00-20:00

Κυριακή κλειστά

#### **MY MARKET** (ακριβώς απέναντι από Πανελλήνια Έκθεση Λαμίας)

Διεύθυνση: Βασιλικών και Μήδειας, Λαμία, Τ.Κ. 35100

Τηλ.: +30 2231052069

#### **AB VASILOPOULOS** (κοντά στην Πανελλήνια Έκθεση Λαμίας)

*Historic Acropolis Rally 2026*

*Rally Guide*



Διεύθυνση: Θερμοπυλών και Καλαμά, Λαμία, Τ.Κ. 35100  
Τηλ.: +30 2231050970

**ΣΚΛΑΒΕΝΙΤΗΣ** (στο κέντρο της πόλης)  
Διεύθυνση: Καποδιστρίου 21, Λαμία, Τ.Κ. 35100  
Τηλ: +30 2231053122

**9.4 BENZINAΔΙΚΑ**  
(στο κέντρο της πόλης)  
Ωράριο: 07:00 - 21:00

**BP**  
Διεύθυνση: Θερμοπυλών 87, Λαμία , Τ.Κ. 35100  
Τηλ : +30 2231026771

**AVIN**  
Διεύθυνση: Κύπρου και Κραβαρίτου, Λαμία, Τ.Κ. 35100  
Τηλ : +30 2231022681  
Αυτόματος πωλητής: 24/7

**EKO**  
Διεύθυνση: Κύπρου 36, Λαμία , Τ.Κ. 35100  
Τηλ : +30 2231045858

**9.5 ΤΡΑΠΕΖΕΣ/ΑΤΜ**  
Ωράριο: Δευτέρα - Παρασκευή  
08:00-14:00

**ΕΘΝΙΚΗ ΤΡΑΠΕΖΑ ΤΗΣ ΕΛΛΑΔΟΣ**  
Διεύθυνση: Καποδιστρίου 1, Λαμία , Τ.Κ. 35131  
Τηλ : +30 2231057605  
ΑΤΜ

**ΤΡΑΠΕΖΑ ΠΕΙΡΑΙΩΣ**  
Διεύθυνση: Καποδιστρίου 34 , Λαμία , Τ.Κ. 35100  
Τηλ : +30 2231306820  
ΑΤΜ

**ALPHA BANK**  
Διεύθυνση: Καραγιαννοπούλου 5, Λαμία , Τ.Κ. 35100  
Τηλ : +30 2231021015  
ΑΤΜ

**9.6 ΥΠΗΡΕΣΙΕΣ TAXI**



RADIOTAXI - LAMIA  
TAXI LAMIA

τηλ.: +30 2231 034555  
τηλ.: +30 6973453427

## 10. ΑΞΙΟΘΕΑΤΑ ΣΤΗ ΣΤΕΡΕΑ ΕΛΛΑΔΑ

### 10.1 ΛΑΜΙΑ

#### ΚΑΣΤΡΟ ΤΗΣ ΛΑΜΙΑΣ

Το Κάστρο της Λαμίας στην κορυφή ενός βραχώδους λόφου, δεσπόζει και ελέγχει την κοιλάδα του Σπερχειού μέχρι τον Μαλιακό κόλπο και το πέρασμα που οδηγεί δια μέσου της Όθρυος στην Θεσσαλία. Το μέσον του κεντρικού πλατώματός του καταλαμβάνει ο οθωνικός στρατώνας, στον οποίο στεγάζεται το Αρχαιολογικό Μουσείο Λαμίας.

#### ΛΑΟΓΡΑΦΙΚΟ ΜΟΥΣΕΙΟ

Στο Λαογραφικό Μουσείο, θα ανακαλύψετε λεπτομέρειες από την καθημερινή ζωή των κατοίκων της περιοχής, πολλά χρόνια πριν.

#### ΑΓΑΛΜΑ ΑΘΑΝΑΣΙΟΥ ΔΙΑΚΟΥ

Ο Αθανάσιος Διάκος ήταν Έλληνας στρατιωτικός ηγέτης κατά τον Ελληνικό Αγώνα της Ανεξαρτησίας και θεωρείται σεβαστός εθνικός ήρωας στην Ελλάδα. Βρίσκεται στην ομώνυμη πλατεία, στο κέντρο της Λαμίας.

### 10.2 ΘΕΡΜΟΠΥΛΕΣ

Οι Θερμοπύλες είναι ένα στενό πέρασμα και μια σύγχρονη πόλη στη Λαμία, στη Φθιώτιδα, στην Ελλάδα. Το όνομά τους προέρχεται από τις θερμές πηγές θείου που βρίσκονται εκεί. Στην ελληνική μυθολογία, οι «Θερμές Πύλες» (θερμές πηγές) αποτελούν μία από τις εισόδους στον Άδη. Σύμφωνα με μια εκδοχή των Άθλων του Ηρακλή, λέγεται ότι τα νερά στις Θερμοπύλες έγιναν ζεστά επειδή ο θεϊκός ήρωας Ηρακλής προσπάθησε να καθαριστεί εκεί από το δηλητήριο της Ύδρας.

Οι Θερμοπύλες είναι παγκοσμίως γνωστές για τη μάχη των 300 Σπαρτιατών και του Λεωνίδα εναντίον των Περσών το 480 π.Χ.

#### ΑΓΑΛΜΑ ΤΟΥ ΛΕΩΝΙΔΑ

Το μνημείο βρίσκεται απέναντι από τον ιστορικό λόφο του Κολώνα και απεικονίζει τον Λεωνίδα με πλήρη πανοπλία. Το μνημείο ανεγέρθηκε προς τιμήν της μάχης των Θερμοπυλών και βρίσκεται στο κέντρο του περάσματος, όπου διεξήχθη η τελική φάση της μάχης, όπως μαρτυρούν οι συσσωρευμένες στους πρόποδες του λόφου αιχμές δόρατος από σίδηρο και χαλκό που χρονολογούνται στον 5ο αιώνα π.Χ.

### 10.3 ΥΠΑΤΗ



Χτισμένη στους πρόποδες της Οίτης, διατηρεί έναν αέρα αρχοντιάς που θυμίζει τα πιο εμβληματικά κεφαλοχώρια της χώρας. Στην Υπάτη, κυριαρχεί το βυζαντινό στοιχείο, κάτι που γίνεται αμέσως αντιληπτό με μια στάση στις γραφικές και εντυπωσιακές εκκλησίες του οικισμού, αλλά και στα πέτρινα καλντερίμια, τα παλιά σπίτια και τα δημόσια κτήρια.

Το Πάρκο των Ηρώων με τις προτομές του. Κοιτάζοντας τις αναμνηστικές στήλες στο Πάρκο των Ηρώων διαπιστώνεις τις θυσίες της πόλης. Κατά τη γερμανική κατοχή, μετά την ανατίναξη της γέφυρας του Γοργοποτάμου, από την Υπάτη εκτελέστηκαν 16 άτομα, ενώ στις 17 Ιουνίου του '44 οι Υπαταίοι θρήνησαν ακόμα 53 νεκρούς. Οι προτομές που περιβάλλουν τον ιερό χώρο ανήκουν σε επιφανείς Υπαταίους.

Στην περιοχή του Γοργοπόταμου, εκτός από το εμβληματικό γεφύρι της Εθνικής Αντίστασης, θα συναντήσετε τον ομώνυμο ποταμό, που κυλά ανάμεσα σε αιωνόβια πλατάνια, ιδανικό σημείο για πικ νικ ή απλά για να χαθείτε στον γάργαρο ήχο των νερών που κυλούν.

Αξίζει να επισκεφτείτε τον καταρράκτη της Υπάτης, με το μύλο της οικογένειας Ματσούκα, μοναδικό τοπίο σε ολόκληρη την Φθιώτιδα. Το ρέμα του Κάκκαβου τροφοδοτούσε τους μύλους της πόλης.

Ο Εθνικός Δρυμός Οίτης απλώνεται γύρω σας σαν κινηματογραφικό σκηνικό, με φαράγγια, μονοπάτια και καταρράκτες.

#### **10.4. ΚΑΜΕΝΑ ΒΟΥΡΛΑ**

Στην Καμένα Βούρλα, την παραδοσιακή λουτρόπολη της Φθιώτιδας, μπορείτε να απολαύσετε τις ιαματικές πηγές, να κάνετε βόλτες κατά μήκος του παραλιακού δρόμου και να επισκεφθείτε το Ιερό Μοναστήρι της Μεταμόρφωσης (Μεταμόρφωσης του Σωτήρος) στο Όρος Κνημιάς. Αξίζει επίσης να κάνετε μια εκδρομή στο κοντινό σύμπλεγμα των μικρών νησίδων της Λιχαδονήσου (με πλοίο) και στα ιαματικά λουτρά της περιοχής.

#### **10.5. ΛΙΒΑΔΕΙΑ**

Πρωτεύουσα του νομού Βοιωτίας, εμπορικό και οικονομικό κέντρο της ευρύτερης περιοχής, η Λιβαδειά είναι κτισμένη στους πρόποδες του Ελικώνα και τη διασχίζει ο ποταμός Έρκυνας. Αυτό που την ξεχωρίζει είναι το πανέμορφο φυσικό τοπίο της, με τον ποταμό Έρκυνα και τις πηγές της Κρύας!

Η Κρύα βρίθκει μικρών πολυάριθμων καταρρακτών, πυκνής βλάστησης, πέτρινων γεφυριών και γενικά υπέροχης φυσικής ομορφιάς.

#### **10.6. ΚΑΡΔΙΤΣΑ**

Η Καρδίτσα είναι πόλη της Θεσσαλίας, στο δυτικό άκρο του Θεσσαλικού κάμπου, χτισμένη δίπλα σε παραπόταμο του Πηνειού. Είναι γνωστή ως «το Άμστερνταμ της Ελλάδας». Το ποδήλατο θεωρείται αναπόσπαστο κομμάτι της ταυτότητάς της αφού ιστορικά θεωρείται το «επίσημο» μέσο μετακίνησης για όλους τους κατοίκους.



### 10.7. ΛΙΜΝΗ ΠΛΑΣΤΗΡΑ

Η περιοχή της λίμνης έχει μετατραπεί σε περιζήτητο τουριστικό προορισμό για χιλιάδες επισκέπτες, όλες τις εποχές του έτους. Η βορειοδυτική πλευρά της, είναι περισσότερο αναπτυγμένη λόγω της καλύτερης θέας που προσφέρει. Μάλιστα, τα χωριά Νεοχώρι και Καλύβια Πεζούλας είναι το επίκεντρο του τουρισμού στην περιοχή

Το φράγμα της λίμνης είναι μια εντυπωσιακή τσιμεντένια κατασκευή, ένα κομψό τόξο που αγκαλιάζει τον τεράστιο όγκο του νερού της λίμνης.

Επιπλέον, από τη θέση Μούχα, μπορεί κανείς να θαυμάσει τα φιόρδ της λίμνης όπως και το νησάκι Νιάγκα.

**Το Μοναστήρι της Πελεκητής**, ένα σημαντικό αρχιτεκτονικό δημιούργημα του 15ου αιώνα. Θα δεις σπάνιες τοιχογραφίες, αλλά το πιο αξιοσημείωτο, είναι η περίτεχνη κατασκευή της μονής. Είναι ένα εξαιρετικό έργο τέχνης πελεκημένο πάνω στο βράχο με τέχνη και αφοσίωση.

Το **Οινοποιείο Φιλία Γη**, στους Σοφάδες Καρδίτσας, είναι ένα πανέμορφο μέρος για να κάνεις μία επίσκεψη και να δεις από κοντά την τέχνη της αμπελουργίας και της παραγωγής κρασιού.

### 10.8. ΕΙΔΙΚΗ ΔΙΑΔΡΟΜΗ ΤΑΡΖΑΝ

«ΤΑΡΖΑΝ» Ο θρύλος του Ράλλυ Ακρόπολις και η ιστορία του Μπάρμπα-Γιώργου Μπούργου από τα Φουρνά Ευρυτανίας. Ήταν ο **ερημίτης της περιοχής και η διαμονή του στην μέση του πουθενά** οδήγησε τους κατοίκους της ευρύτερης περιοχής **να του προσάψουν το προσωνύμιο «Ταρζάν»**, θέλοντας να τον συγκρίνουν με τον θρύλο της ζούγκλας που ζούσε **μόνος του στα δάση παρέα με τα άγρια θηρία**.

Ο «Ταρζάν» στη θέση «Ζαχαράκη», στα Φουρνά Ευρυτανίας, ήταν η 2η πιο γνωστή παγκοσμίως ειδική διαδρομή του Ράλλυ Ακρόπολις μετά τις ειδικές διαδρομές Βωζίτες – Καρούτες – Προσήλιο.

Το Ράλλυ Ακρόπολις περνούσε από την καλύβα του «Ταρζάν» από το 22ο ράλλυ του 1975. Τότε η ειδική διαδρομή ονομαζόταν «Φουρνά». Με την ονομασία «Ταρζάν» πρωτοεμφανίζεται στο 26ο Ράλλυ Ακρόπολις το 1979.

Η καλύβα του Ταρζάν βρίσκεται στην τοποθεσία «Ζαχαράκη» στα σύνορα των νομών Φθιώτιδας, Ευρυτανίας και Καρδίτσας. Απέχει μόλις 6 χλμ. από τη Ρεντίνα, 12 χλμ. από τα Φουρνά, 52 χλμ. από το Καρπενήσι και 80 χλμ. από τη Λαμία.

### 10.9. ΛΟΥΤΡΑ ΣΜΟΚΟΒΟΥ

Τα λουτρά Σμοκόβου βρίσκονται στο 35ο χλμ. του οδικού άξονα Καρδίτσας – Ρεντίνας σε υψόμετρο 450 μ. Είναι “κρυμμένα” σε καταπράσινη μικρή κοιλάδα κατάφυτη από δρυς και



σκιερούς πλατύφυλλους πλάτανους. Κάθε λουτρική περίοδο σφύζουν από ζωή και “φιλοξενούν” πλήθος δραστηριοτήτων. Ανήκουν στο Δημοτικό Διαμέρισμα Λουτροπηγής και λειτουργούν με τη μορφή κοινοτικής επιχείρησης από το 1982. Η πρόσβαση με αυτοκίνητο είναι αρκετά εύκολη και κατά τη λουτρική περίοδο εκτελούνται καθημερινά δρομολόγια από το ΚΤΕΛ Καρδίτσας. Για την εξυπηρέτηση των λουομένων και των επισκεπτών λειτουργούν δίπλα από το σύγχρονο υδροθεραπευτήριο πλήρως ανακαινισμένα ξενοδοχεία Β΄ Γ΄ και Δ΄ κατηγορίας της Δημοτικής Επιχείρησης Σμοκόβου (Άγραφα, Θεσσαλία, Μετέωρα, Πίνδος, Τέμπη) καθώς και ξενώνες (Χάιδω, Αθηνά, Καλυψώ). Η δυναμικότητα της υποδομής πλησιάζει τα 250 δωμάτια.

### **10.10. ΚΑΡΠΕΝΗΣΙ (Ευρυτανία)**

Σπάνια τοπία της χώρας που σου κόβουν την ανάσα από την ομορφιά. Χείμαρροι που χύνονται στα ποτάμια βουίζοντας, αιωνόβια έλατα αγκαλιά με τις καστανιές σε ατέλειωτα δάση. Φαράγγια που τα φτιάχνουν καταρράχτες, λίμνες και ποτάμια με γάργαρα νερά που «πληγώνουν» συναρπαστικά την μοναδική γη.

Διαδρομές σε δύσκολους αλλά συγκλονιστικούς δρόμους δίπλα σε ποταμούς, όπου τα δέντρα ψηλώνουν, οι ορθοπλαγιές γίνονται απόκρημνες, τα φαράγγια αγριεύουν, μας κάνουν να περνάμε ξυστά από την βράχινη «σκεπή», στο δρόμο για τον **Προυσό**, για να βρούμε τον **Τριπόταμο**, όπου ο **Καρπενησιώτης** και ο **Κρικελοπόταμος** ποταμός σχηματίζουν τον **Τρικεριώτη**.

### **ΙΕΡΑ ΜΟΝΗ ΠΡΟΥΣΟΥ**

Η Ιερά Μονή Προυσού, ένα από τα σημαντικότερα προσκυνήματα της Ελλάδας, είναι χτισμένη σε ένα εντυπωσιακό, απόκρημνο τοπίο στην Ευρυτανία, κοντά στο Καρπενήσι. Είναι αφιερωμένη στην Παναγία Προυσιώτισσα (εορτάζει 23 Αυγούστου) και στεγάζει τη θαυματουργή εικόνα της, ενώ αποτελεί ιστορικό καταφύγιο με πλούσιο μουσείο.

### **ΜΑΥΡΗ ΣΠΗΛΙΑ**

Η Μαύρη Σπηλιά είναι ένα εντυπωσιακό φυσικό και ιστορικό αξιοθέατο στην Ευρυτανία, κοντά στο Καρπενήσι, που συνδυάζει την πεζοπορία με την περιπέτεια.

Η σπηλιά ονομάστηκε «Μαύρη» γιατί χρησιμοποιήθηκε ως κρυψώνα και καταφύγιο από τους ντόπιους κατά τη διάρκεια της Τουρκοκρατίας, αλλά και κατά την Κατοχή. Η θέση της, κρυμμένη μέσα στο φαράγγι, προσέφερε ασφάλεια στους κατοίκους της περιοχής από τις επιδρομές. Η πεζοπορία μέχρι την Μαύρη Σπηλιά διαρκεί περίπου 30 λεπτά. Η διαδρομή γίνεται μέσα σε πυκνό δάσος από έλατα και πλατάνια.

### **ΜΟΥΣΕΙΟ ΕΘΝΙΚΗΣ ΑΝΤΙΣΤΑΣΗΣ ΚΟΡΥΣΧΑΔΩΝ**

Το **Μουσείο Εθνικής Αντίστασης Κορυσχάδων** βρίσκεται στο χωριό Κορυσχάδες Ευρυτανίας, μόλις 5 χιλιόμετρα νοτιοδυτικά του Καρπενησίου.



Στις 27 Μαΐου 1944 ολοκληρώνονται οι εργασίες του Εθνικού Συμβουλίου και εγκρίνεται ομόφωνα το ψήφισμα των Κορυσφάδων. Το Εθνικό Συμβούλιο, αποτελούμενο από εκπροσώπους ολόκληρου του ελληνικού λαού που έχουν συγκεντρωθεί για να διακηρύξουν την αταλάντευτη αποφασιστικότητά τους να αγωνιστούν μέχρι την τελευταία τους πνοή για την απελευθέρωση της χώρας, την πλήρη ήττα του φασισμού και την αποκατάσταση της εθνικής ενότητας και της λαϊκής κυριαρχίας, καθορίζει στο ψήφισμά του, που αποτελείται από 15 άρθρα, τον τρόπο με τον οποίο θα ασκούνται όλες οι εξουσίες στην Ελεύθερη Ελλάδα. Το δεύτερο από τα δεκαπέντε άρθρα του ψηφίσματος ορίζει ότι «Όλες οι εξουσίες προέρχονται από τον λαό και ασκούνται από τον λαό. Η τοπική αυτοδιοίκηση και η λαϊκή δικαιοσύνη αποτελούν θεμελιώδεις θεσμούς της ελληνικής δημόσιας ζωής».

### **ΛΙΜΝΗ ΚΡΕΜΑΣΤΩΝ**

Η **λίμνη Κρεμαστών** είναι η μεγαλύτερη τεχνητή λίμνη της Ελλάδος. Δημιουργήθηκε μετά την κατασκευή του φράγματος των Κρεμαστών το 1965 από τη συσσώρευση υδάτινων όγκων των ποταμών Αχελώου, Αγραφιώτη, Ταυρωπού και Τρικεριώτη

Η λίμνη βρίσκεται ανάμεσα στους νομούς Αιτωλοακαρνανίας και Ευρυτανίας οι οποίοι ενώνονται μέσω της Γέφυρας της Επισκοπής.

Η περιοχή είναι ενταγμένη στο πρόγραμμα Natura 2000

### **10.11. ΘΗΒΑ**

Η Θήβα είναι η 3<sup>η</sup> αρχαιότερη πόλη της Ευρώπης. Χτίστηκε κατά τον μύθο από τον Κάδμο. Από τους πιο σημαντικούς Θηβαίους ήταν ο Επαμεινώνδας, μεγάλος στρατηγός της αρχαιότητας που έκανε την Θήβα ηγεμονεύουσα της Ελλάδας. Η ακρόπολη των Θηβών ονομαζόταν “Καδμεία” από τον ιδρυτή της.

### **Το Αρχαιολογικό Μουσείο των Θηβών**

Το Αρχαιολογικό Μουσείο Θηβών είναι από τα σημαντικότερα αρχαιολογικά μουσεία στην Ελλάδα, καθώς μερικές από τις συλλογές που περιλαμβάνει είναι σπάνιες ή μοναδικές στο είδος τους. Τα εκθέματά του προέρχονται από ανασκαφές στη Βοιωτία και καλύπτουν χρονολογικά τον πολιτισμό της περιοχής από τα παλαιολιθικά χρόνια έως τους μεταβυζαντινούς χρόνους.

### **10.12. ΑΜΦΙΚΛΕΙΑ**

Η Αμφίκλεια είναι χτισμένη στους βορειοανατολικούς πρόποδες του Παρνασσού, σε υψόμετρο 350-400 μέτρων.

Η Αμφίκλεια αποτελεί διατηρητέο οικισμό, με πανέμορφα παραδοσιακά καλντερίμια, παλιά αρχοντικά, πολλές πετρόχτιστες βρύσες και υπέροχες πλατείες με πανύψηλα πλατάνια.

Αξίζει να επισκεφτείτε:



Το Μουσείο Άρτου όπου θα μάθετε την ιστορία της παρασκευής του ψωμιού από την αρχαιότητα μέχρι σήμερα όπως και το Μουσείο Επαγγελματιών στην κεντρική πλατεία της Αμφίκλειας.

Το εντυπωσιακό ξωκλήσι της Αγίας Ιερουσαλήμ, χτισμένο μέσα σε σπηλιά τον 11ο αιώνα.

Την Ιερά Μονή Δαδίου 6 χλμ. από την Αμφίκλεια, που χτίστηκε τον 18ο αιώνα.

Την Αρχαία Ακρόπολη της Αμφίκλειας που θα σας ανταμείψει με εξαιρετική θέα.

Το πέτρινο τοξωτό γεφύρι Κωμοπούλι στα Άνω Καλύβια Αμφίκλειας.

### **10.13. ΕΛΑΤΕΙΑ**

Η Ελάτεια υπήρξε κατά την αρχαιότητα η μεγαλύτερη πόλη της Φωκίδας, δεύτερη σε σημασία μετά τους Δελφούς. Το όνομά της προέρχεται από τον ήρωα Έλατο, γιο του Αρκάδα, βασιλέα της Αρκαδίας, ο οποίος κατά τον μύθο, ήλθε να βοηθήσει τους Φωκείς εναντίον των Φλεγίων, οι οποίοι είχαν επιτεθεί στο ιερό των Δελφών. Μετά το γεγονός αυτό, ο Έλατος παρέμεινε στη Φωκίδα και ίδρυσε την ομώνυμη πόλη. Το χωριό είναι ένας μικρός επίγειος παράδεισος γεμάτος πλατάνια, ρυάκια και μαγευτική θέα.

Τα τελευταία χρόνια κάθε καλοκαίρι πραγματοποιείται το Μουσικό Φεστιβάλ Ελάτειας

### **10.14 ΖΕΛΙ**

Το χωριό απλώνεται στην ανατολική πλαγιά του όρους Βαρβάς.

Αξιοθέατο του χωριού είναι το εκκλησάκι της Παναγίας λίγα χιλιόμετρα έξω από το χωριό, όπου βρίσκεται το ασκητήριο του Οσίου Σεραφείμ.

## **11. ΠΕΡΙΒΑΛΛΟΝΤΙΚΗ ΠΟΛΙΤΙΚΗ**

Η ΟΜΑΕ ως ο επικεφαλής οργανισμός για τον μηχανοκίνητο αθλητισμό στην Ελλάδα, για το αυτοκίνητο και το κάρτ, πιστεύει ότι η σύνδεση του αθλητισμού με την προστασία του περιβάλλοντος και την αειφορία είναι άρρηκτη. Προσπάθειά μας είναι η μείωση των περιβαλλοντικών επιπτώσεων τόσο από τη λειτουργία της ίδιας της Ομοσπονδίας στην έδρα της, όσο και από την υλοποίηση των Αγώνων ή άλλων δραστηριοτήτων οι οποίες πηγάζουν από το Καταστατικό της. Για το λόγο αυτό : Δεσμευόμαστε για συμμόρφωση με την περιβαλλοντική νομοθεσία Δημιουργούμε Σύστημα Περιβαλλοντικής Παρακολούθησης και Διαχείρισης των λειτουργιών της ΟΜΑΕ, το οποίο επικεντρώνει στα ακόλουθα πεδία Χρήση ενέργειας (ηλεκτρική ενέργεια και καύσιμα) Απόβλητα Κατανάλωση νερού Προστασία της φύσης σε περίπτωση κατά την οποία η ίδια η ΟΜΑΕ διοργανώνει αγώνα. Παράλληλα, αναπτύσσουμε δράσεις για την ευαισθητοποίηση για θέματα προστασίας περιβάλλοντος και βιώσιμης ανάπτυξης σε σχέση με τον μηχανοκίνητο αθλητισμό και συμβάλλουμε στην αποτροπή της κλιματικής αλλαγής με παρακολούθηση των εκπομπών διοξειδίου του άνθρακα και σταδιακή λήψη μέτρων για την μείωσή τους. Στο πλαίσιο της δέσμευσής μας για συνεχή βελτίωση και για συμμόρφωση με το περιβαλλοντικό πρόγραμμα της FIA, επιδιώκουμε να λάβουμε την περιβαλλοντική πιστοποίηση της Παγκόσμιας Ομοσπονδίας. Πιστεύουμε ότι η ΟΜΑΕ θα πρέπει να αποτελεί παράδειγμα προς τα Σωματεία μέλη της . Η παρούσα περιβαλλοντική πολιτική επικοινωνείται προς όλους τους εργαζομένους της Ομοσπονδίας και προς τους άμεσα εμπλεκόμενους ενώ είναι αναρτημένη στον επίσημο ιστότοπό της.



**CERTIFICATE**



This certifies that

**Hellenic Motorsport Federation (OMAE)**

has achieved One-Star level within the FIA Environmental Accreditation Framework

26 July 2025

Andrew Fraser  
Sustainability & D&I Committee  
President

Aiden Harper  
Chair of Sport Environment  
& Sustainability Commission

*To be printed on recycled paper*



Sporting: Κωνσταντίνος Αποστόλου – Διονύσης (Σάκης) Μπέλας – Audi80 GTE/1975  
Regularity: Σπύρος Τζώρτζογλου – Αλίκη Παπαγιάννη – Morgan/1968  
2003

Sporting: Φραγκίσκος Σταφυλοπάτης – Πολ Μπρέις – Porsche911 R.S/1973  
Regularity: Γιάννης Κατσαούνης – Αλέξανδρος Δρουλίσκος – FordMustangShelby350/1965  
2004

Sporting: Γιάρι Λάακσονεν – Γιάρι Κρίστερι – Volvo142S/1968  
Regularity: Γιώργος Ιωαννίδης – Ευάγγελος Γιαννακός – LeylandMotorsMiniMKII/1975  
2005

Sporting: Γιάρι Λάακσονεν – Γιάρι Κρίστερι – Volvo142S/1968  
Regularity: Κώστας Κοντούζογλου – Μάριος Ηλιού – Porsche911 Targa/1971  
2006

Sporting: Αλέξανδρος Κίκιζας – Σταύρος Κίκιζας – FordEscortRS1600/1972  
Regularity: Στέλιος Βανέζος – Γιώργος Κοτζαμάνης – MGBRoadster/1973  
2007

Sporting: Μάρκο Μπιανκίνι – Εμανουέλε Μπαλντασίνι – LanciaStratosHF/1974  
Regularity: Ραφαέλε Ραϊμόντ – Μάρκο Μαρία Καλεγκάρι – Porsche356/1958  
2008

Sporting: Μάρκο Μπιανκίνι – Εμανουέλε Μπαλντασίνι – LanciaStratosHF/1974  
Regularity: Στέλιος Βανέζος – Γιώργος Κοτζαμάνης – MGBRoadster/1973  
2009

Sporting: Βασίλης Βελάνης – Γιάννης Βελάνης – FordEscortRS1600/1974  
Regularity: Σταύρος Σταύρου – Κυριάκος Χριστοδούλου – FordEscort/1976  
2011

Sporting: Μάρκο Μπιανκίνι – Εμανουέλε Μπαλντασίνι – Lancia 037/1984 (άσφαλτος)  
Κωνσταντίνος Πίτσος – Στέλιος Καραπαπάζης – Toyota Celica 2000GT Rally/1979 (χώμα)  
Regularity: Απόστολος Παπανίκος – Αριστοτέλης Γεωργίου – Triumph GT6/1969  
2012 Sporting: «Pedro» – Στέφανο Τσιρίλο – Lancia 037/1984 Regularity: Ιάσων Φωτόπουλος-  
Αριστοτέλης Γεωργίου – Alfa Romeo GT Veloce 2000/1972  
2013

Regularity: Ιάσων Φωτόπουλος – Αριστοτέλης Γεωργίου – Alfa Romeo GT Veloce 2000/1972  
2014

Sporting: «Lucky» – Φαμπρίτσια Πονς – Lancia 037/983  
Regularity: Γιάννης Κατσαούνης – Μαθιός Μανσόλας – Porsche 911 2.0/1965  
2015

Sporting: «Pedro» – Εμανουέλε Μπαλντασίνι – Lancia Delta Integrale 16V/1990  
Regularity: Σπύρος Μουστάκας – Νίκος Μουστάκας – Alfa Romeo Alfasud/1978  
2021

Regularity: Κριστιάν Κρουσιφίξ – Αντόνιο Καλντέιρα – Porsche 911 S/1985  
2022

Sporting: Κωνσταντίνος Πίτσος – Στέλιος Καραπαπάζης – Ford Sierra Cosworth 4x4  
Legends: Επαμεινώνδας Καρανικόλας – Γιώργος Κακαβάς – Ford Escort RS Cosworth  
Regularity: Χρήστος Χατζηκωνσταντίνου – Μανώλης Δημακαρέας – VW Golf 2  
2023

Sporting: Marty McCormack – Barney Mitchell – Ford Escort MKII  
Legends: Ανδρέας Χριστοδουλάκης – Σταύρος Αναμολίδης – Subaru Legacy 4WD Turbo



Regularity: Αθανάσιος Ντζουμάνης – Βασίλης Τσομπανίδης – Lancia Fulvia Coupe 1,3S 2024

Sporting: Jordan Richard – Collis Sam – Ford Escort RS 2000

Legends: Χριστοδούλου Αχιλλέας – Πετρόπουλος Νικόλαος – Mitsubishi Lancer EVO

Regularity: Θεοδοσίου Βάσος – Πιπερός Κωνσταντίνος – Lancia Beta Coupe 2025

Sporting: Latvala Jari Matti – Hussi Janni – Toyota Celica ST 185

Regularity: Φαρμάκης Κυριάκος – Αθανασπούλου Μαρία – Volvo 122S (Amazon)

## ΠΑΡΑΡΤΗΜΑ Α



# TrailTrack LIVE

## Σύστημα παρακολούθησης θέσης οχήματος TrailTrack ARTEMIS

Σε όλη τη διάρκεια του αγώνα θα υπάρχει σύστημα ασφαλείας / παρακολούθησης θέσης οχήματος.

**Προσοχή:** Το καλώδιο εγκατάστασης θα πρέπει να προετοιμαστεί κατάλληλα από το πλήρωμα και να έχει συνδεθεί στην παροχή του οχήματος PPIN από την προσέλευση του στον αρχικό τεχνικό έλεγχο.

### Εγκατάσταση καλωδίου τροφοδοσίας συσκευής παρακολούθησης

Το σύστημα παρακολούθησης χρειάζεται μια αξιόπιστη πηγή τροφοδοσίας από τάσης 6 έως 28 V DC. Η μέγιστη κατανάλωση σε καμία περίπτωση δεν ξεπερνά τα 110mA στα 12.6V.

**Η τροφοδοσία θα πρέπει να είναι απευθείας από την μπαταρία, χωρίς παρεμβολές και πρέπει να ασφαρίζεται με μία ανεξάρτητη ασφάλεια 3A - 5A (μέγιστο) τύπου λεπίδας ή παρόμοιας ποιότητας, τοποθετημένης στο καλώδιο στην πλευρά της μπαταρίας.** Φροντίστε για την ύπαρξη ανταλλακτικών ασφαλειών για την περίπτωση που απαιτηθούν.

Η γείωση / αρνητικό μπορεί να συνδεθεί σε οποιοδήποτε κατάλληλο σημείο γείωσης.

### Η τροφοδοσία θα πρέπει να είναι συνεχής χωρίς διακοπές, κάτω από οποιεσδήποτε συνθήκες.

Το σύστημα παρακολούθησης έχει μια εσωτερική μπαταρία, που παραμένει φορτισμένη από το ηλεκτρικό σύστημα του αυτοκινήτου. Λειτουργεί ως εφεδρική τροφοδοσία της συσκευής σε περίπτωση ατυχήματος, όπου το ηλεκτρικό σύστημα του αυτοκινήτου διακόπτεται (πχ. η μπαταρία καταστρέφεται ή μετακινείται, γενικός διακόπτης κλπ.)

**Προσοχή:** Η συσκευή πρέπει να συνδεθεί μόνο αφού τοποθετηθεί στην τελική της θέση στο αυτοκίνητο και έχει εξασφαλιστεί η τροφοδοσία της. Αυτό διασφαλίζει ότι οι αισθητήρες κλίσης, επιτάχυνσης και κρούσης ρυθμίζονται σωστά.

Το καλώδιο (θετικός και αρνητικός πόλος) θα πρέπει να καταλήγουν πάνω από το ταμπλό στην δεξιά κολώνα του μπροστινού τμήματος του κλωβού και να υπάρχει και υπόλοιπο πενήντα (50) εκατοστών ώστε να γίνει η σύνδεση με ευκολία.

Η τοποθέτηση της συσκευής επιτρέπεται μόνο σε αυτό το σημείο και δεν θα πρέπει να παρεμποδίζεται από άλλες συσκευές.

Το καλώδιο θα πρέπει να είναι κόκκινο για τον θετικό (+) και μαύρο για τον αρνητικό (-) πόλο και να είναι εύκαμπτο πολλαπλών συρματιδίων, τουλάχιστον 2x1.5mm<sup>2</sup>.

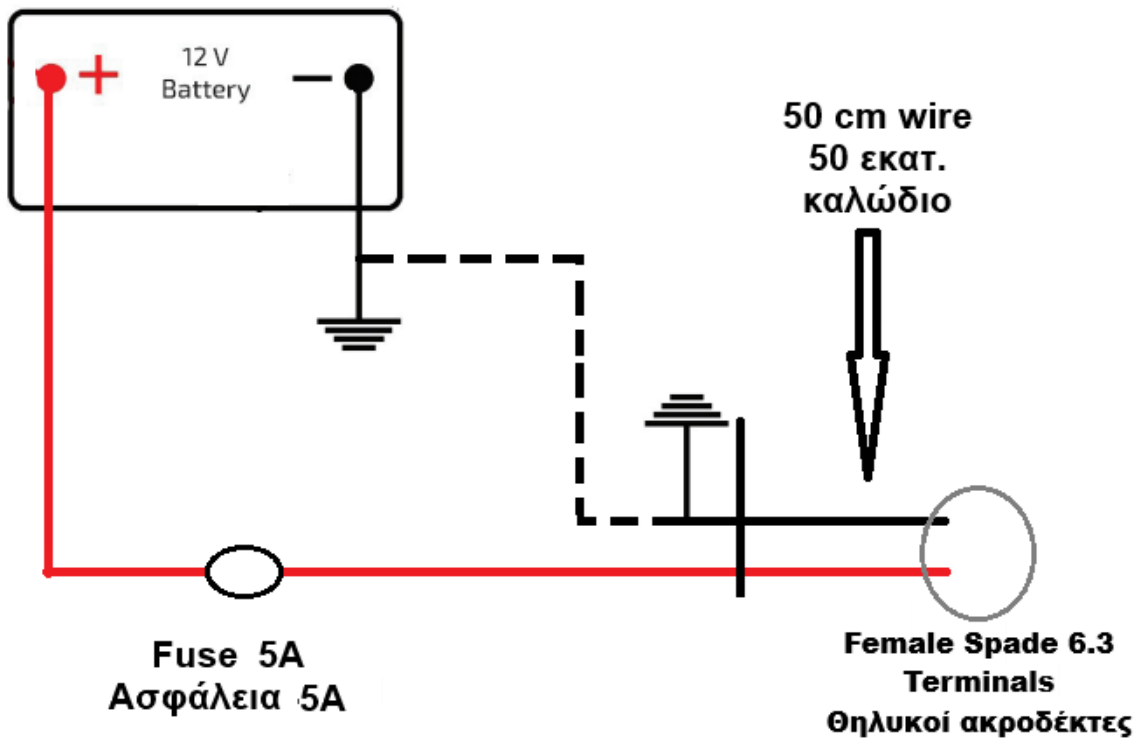

Στην κατάληξη του καλωδίου θα πρέπει να υπάρχουν πλήρως μονωμένοι θηλυκοί ακροδέκτες τύπου λεπίδας, 6.3X0.8μμ



Σε αντικατάσταση των μεμονωμένων θηλυκών ακροδεκτών 6.3 μπορούν επίσης να χρησιμοποιηθούν διπλά θηλυκά φις με αντίστοιχους ακροδέκτες 6.3 όπως για παράδειγμα το παρακάτω





## Το σύστημα ARTEMIS



Κατά την εγκατάσταση, η πλεξούδα πρέπει να δρομολογείται μακριά από το χώρο του κινητήρα και την καλωδίωση της ανάφλεξης ή της γεννήτριας του αυτοκινήτου και να εξασφαλιστεί η προστασία της από ακμές κλπ.



Η συσκευή GNSS / Κεραία (1) θα τοποθετηθεί **υποχρεωτικά** στην δεξιά κολώνα του εμπρόσθιου τμήματος του κλωβού ασφαλείας. Το σημείο πρέπει να είναι ελεύθερο από άλλες συσκευές.

Η συσκευή επικοινωνίας (2) πληρώματος θα τοποθετηθεί σε μέρος όπου μπορεί να είναι προσβάσιμη και από τα δύο μέλη του πληρώματος.

**Δεν επιτρέπεται η ύπαρξη άλλου tracker** στο όχημα κατά τη διάρκεια του αγώνα.

**Δεν επιτρέπονται άλλες συσκευές** οι οποίες μπορούν να προκαλέσουν παρεμβολές στην περιοχή τοποθέτησης της κεραίας (πχ Κάμερες, συστήματα επικοινωνίας κλπ.)



Η συσκευή 1 έχει διαστάσεις 72.5 x 73 x 27.3 mm και διαθέτει υποδοχές για συγκράτηση με δεματικά.



Η συσκευή 2 έχει διαστάσεις 150mmX90mmX45mm και διαθέτει υποδοχές για συγκράτηση με δεματικά.